

# Nice

CE  
EAC

WIDE S  
WIDE M  
WIDE L

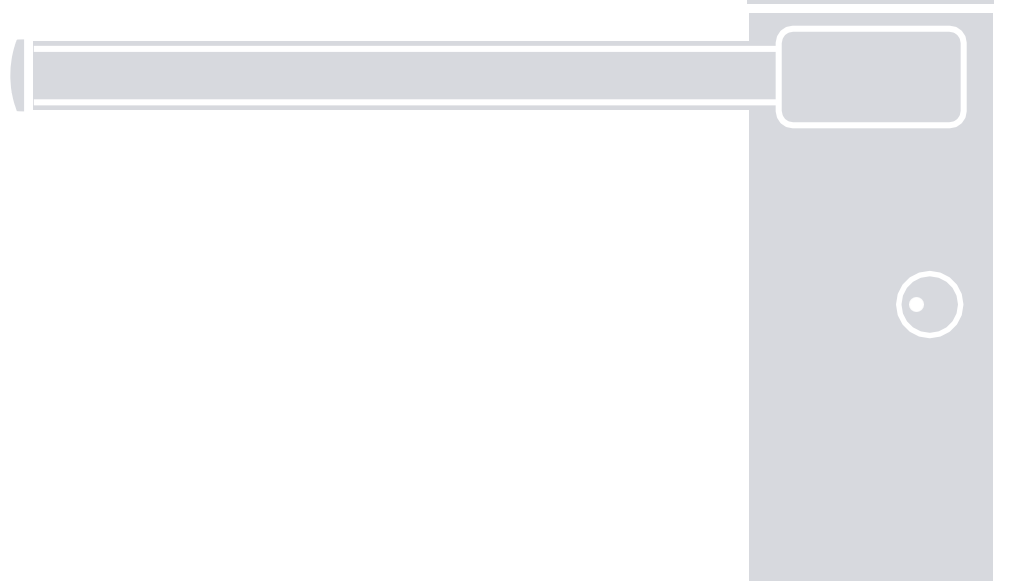

## Elektromekanik bariyer

TR - Kurulum ve kullanım için talimatlar ve uyarılar

Nice

### 3.3 Bariyerin Ölçüleri

3

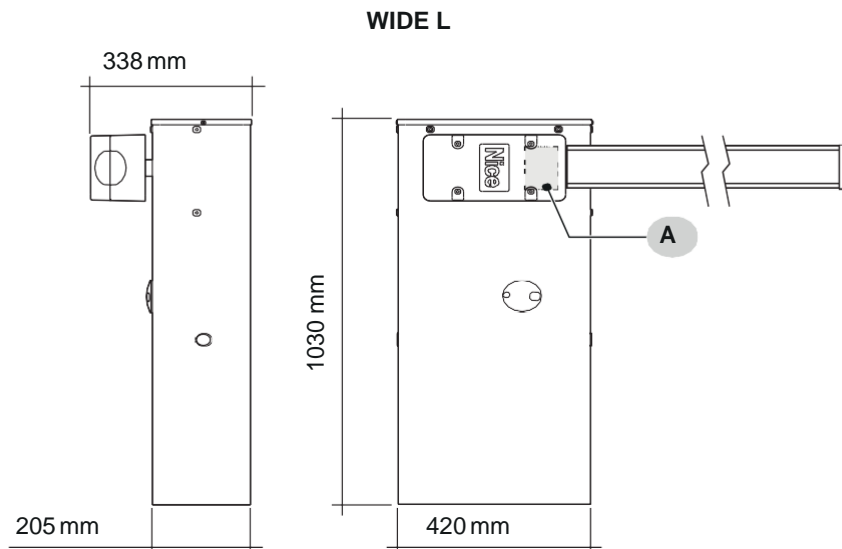
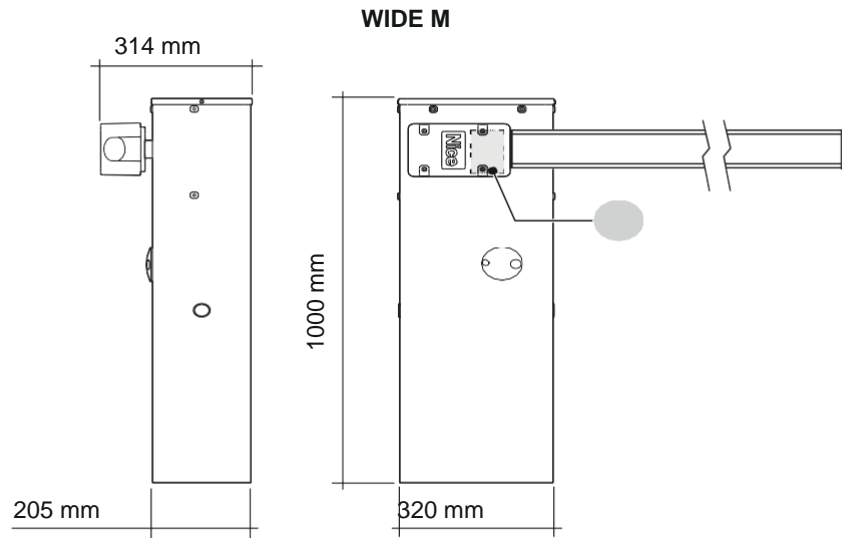
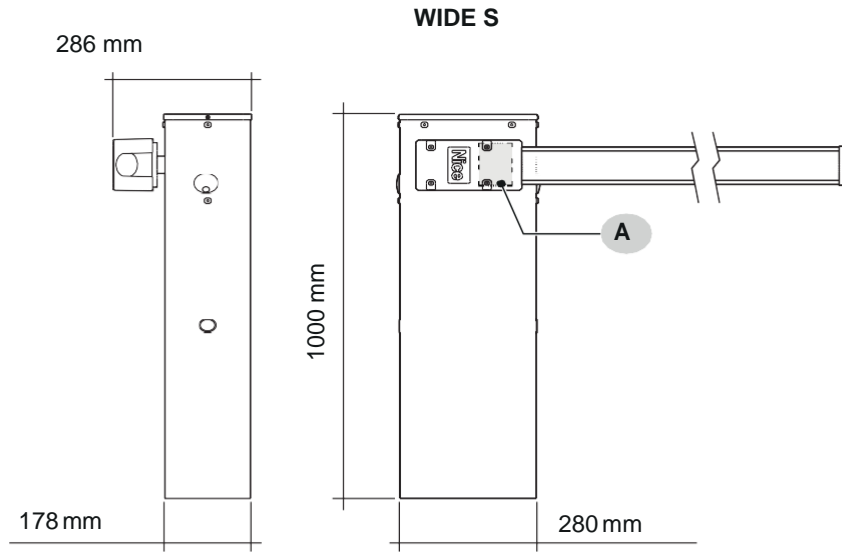

# KABLO ŞEMASI VE BAĞLANTILARIN AÇIKLAMASI

## Bağlantı şeması

### A Standard bağlantı.

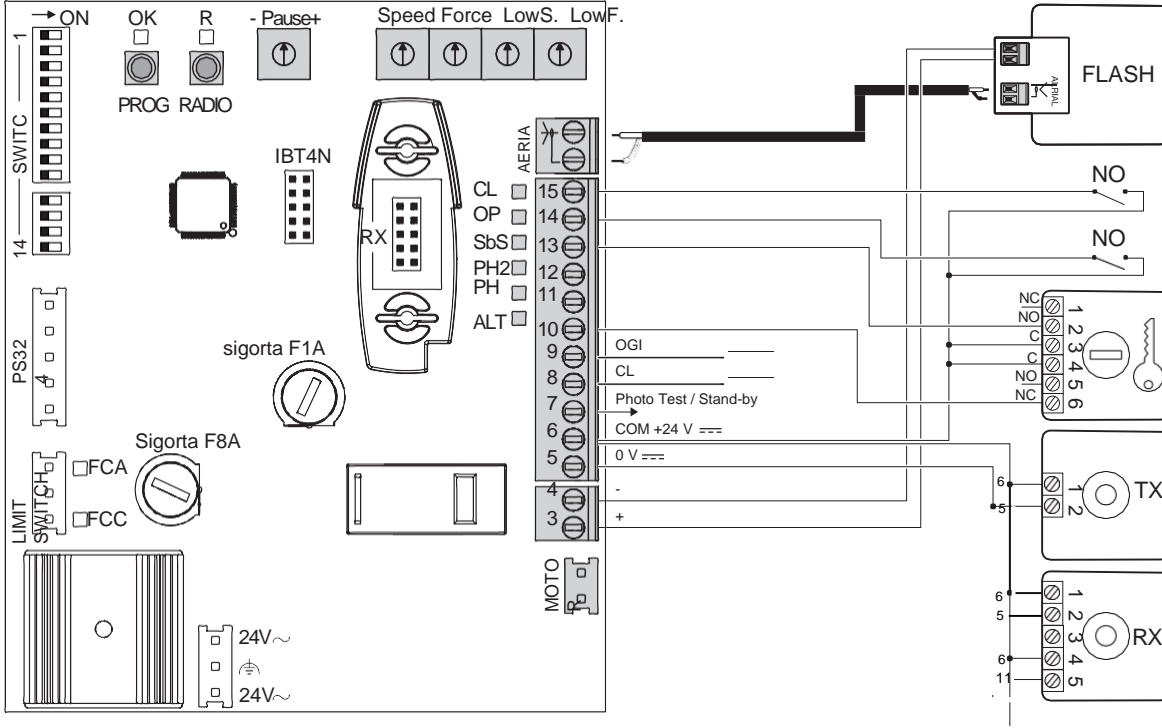

### Fotosel Bağlantısı

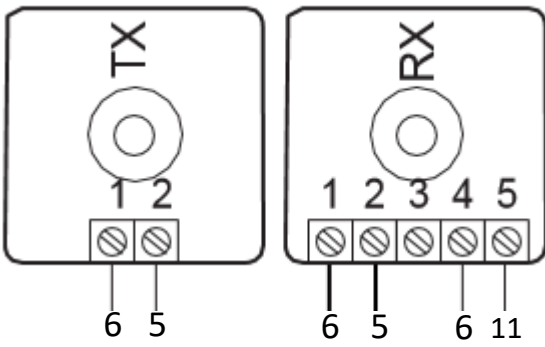

Kart üzerine bağlanan uçlar:

6 ( 24v + uç ve ortak uç)

5 ( 24v - uç)

11 (Fotosel kontak ucu)

\* 6 – 10 - 12 Köprü atılacak

### Fotosel bağlanmayacaksa

Fotosel bağlanmaz ise kart üzerinde;  
6-10-11-12 köprü atılmalıdır.

## 4.2.2 Baęlantıların açıklaması

Table 4

ELEKTRİK BAęLANTILARI		
Terminals	fonksiyon	Açıklama
3-4	Flaşör Lamba	Yanıp sönen ışık baęlantısı için çıkış; Bir manevra devam ederken, yanıp sönmeye döngüsü 0,5 sn AÇIK ve 0,5 sn KAPALI
5		24 V DC (% -30 +% 50) sağlamak için maksimum 200 mA
6-8	CL	<b>Aydınlatma ışığı : Manevra başladığında yanar ve manevra bittikten 60 saniye sonra söner</b>
6-9	OGI	<b>Open Gate Indicator:</b> Kol kapalıyken Sönük. Kol herhangi bir manevra sırasında durdurulmuşsa YANIK. Açma manevrası sırasında YAVAŞ Kapanma manevrasında HIZLI yanıp söner.
6-10	Stop	Kapalı kontak (NC) buton girişleri için kullanılır. Manevra başlangıcında veya manevra sırasında devreyi keser
6-11	Photo	Fotosel Baęlantı girişleri . Kapanma manevrası sırasında tetik gelir ise kolu terse çevirir.
6-12	Photo 2	Fotosel baęlantı girişleri . Açılma manevrası sırasında tetik gelir ise kolu terse çevirir.
6-13	Step-by-Step	<b>(NO) Step by Step:</b> Aç-Dur-Kapat-Dur manevrası için buton girişı
6-14	Open	(NO) Aç-Dur-Aç-Dur manevrası için buton girişı
6-15	Close	(NO) Kapat-Dur-Kapat-Dur manevrası için buton girişı
7	24V / Photo test / Stand-by	24 VDC çıkışı
AERIAL	Antenna	Kumanda alıcısı için anten girişı

Eđer NC kontak girişleri kullanılmıyacak ise 6 veya 7. klamensinden köprü atılması gerekir

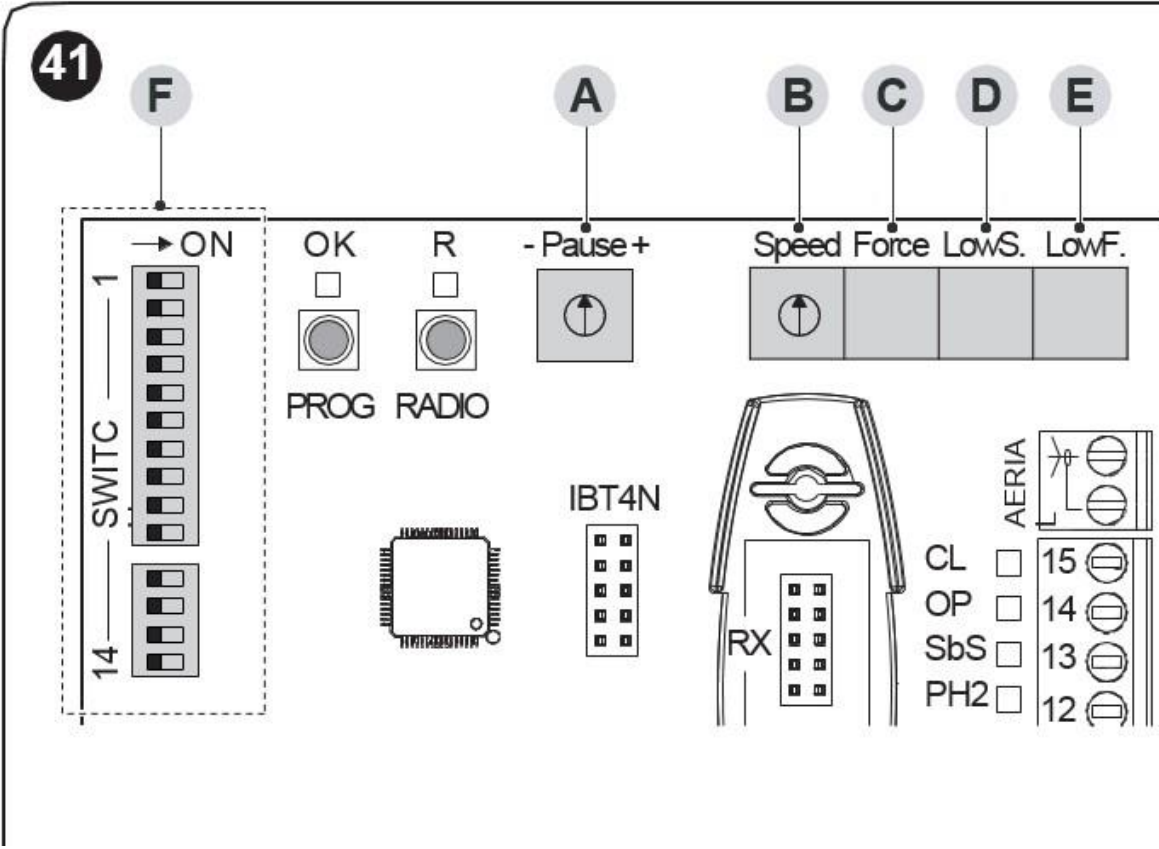

### Trimpot açıklamaları

Trimmer	Açıklama	
A	Pause	Açılış manevrasından sonra otomatik kapanma bekleme süresini ayarlar. Bu işlem için 2 nolu dipswitchin açık olması gerekli
B	Speed	Kolun hareket hızını ayarlanır
C	Force	Bir manevra sırasında engelle karşılaşırsa, manevra tamamen tersine çevrilir. Baskı hassasiyeti ayarlanır.
D	Low Speed	Kol manevra sırasında switch'e bastıktan sonraki yavaşlama hızı ayarlanır.
E	Low Force	Kolun manevra sonunda durma baskı gücü ayarlanır

## 7.2 MEKANİK DURDURMA POZİSYONLARI ÖĞRENME

Tanıtımı başlatmak için:

1. Bariyerin kolu yarı açık konumda olsun
2. 13 ve 14 nolu dipwitchler kapalı olmalı
3. PROG düğmesini 3 saniye basılı tutun; kontrol ünitesi 10 numaralı girişi aktif duruma getirir ve aşağıdaki manevralar başlatır:
  - Kol tamamen kapanır
  - Kol tamamen açılır
  - Kol tamamen kapanır.
4. Yavaşlama switchleri değiştirilirse yeniden yapılmalı
5. Program bittikten sonra 13 ve 14 nolu dipwitchleri on konumuna getirin

Kurulum başarılı bir şekilde bitmiş ise OK LEDi saniyede 1 kez yeşil yanıp söner.

## 7.3 KONTROL ÜNİTESİNİ PROGRAMLAMA

Aşağıdaki tabloda kontrol ünitesi dipswitchlerin çalışması açıklanmıştır

PROGRAM PARAMETRESİ		
Switches 1-2	Fonksiyon	Açıklama
OFF-OFF	Manual (hold-to-run)	Kontrollü çalışma sağlanır sadece tetik verildiği sürece çalışır
ON-OFF	Yarı otomatik	Bir tetik verildiğinde açma veya kapanma manevrasını yapar.
OFF-ON	Automatic (otomatik kapanma)	Bir tetik verildiğinde açma veya kapanma manevrasını yapar. Otomatik kapanma süresi sonunda kapanır
ON-ON	Automatic + Her zaman kapat	otomatik çalışır ve bir elektrik kesintisi olduğunda kol açık konumda ise elektrik geldiğinde kol 5 saniye sonra kapanır.
Switch 3	Fonksiyon	Açıklama
ON	Manuel modda çalışmaz	Açılma manevrası sırasında açılma manevrasına tamamlanana kadar 2. komutları kabul etmez. Kapanırken açılma manevrasına döner
OFF		Aktif değil
Switch 4	Fonksiyon	Açıklama
ON	Step-by-step cycle	Aç-Kapat-Aç-Kapat
OFF		Aç-Dur-Kapat-Dur
Switch 5	Function	Description
ON	Pre-flashing	Komut verildiğinde Kol hakaret etmeden 5 saniye önce flaşör lamba yanıp sönmeye başlar.
OFF		Aktif değil
Switch 6	Function	Description
ON	Flaşör lamba otomatik kapanma	Flaşör lamba manevra boyunca ve ayrıca otomatik kapanma bekleme sırasında kapanma manevrasının gerçekleşmek üzere olduğunu göstermek için aktif kalır.
OFF		Flaşör lamba sadece manevra sırasında aktif (açık veya kapalı) kalır.

**PROGRAM PARAMETRESİ**

Switch 7	Function	Description
ON	Fotoselden geçtikten sonra kapat	Fotoselden geçtikten 5 saniye sonra bariyer kolu otomatik kapanır.
OFF		Aktif değil
Switch 8	Function	Description
ON	Açılmada da fotosel devrede	Fotoseller Açılmada da devrede
OFF		Aktif değil
Switches 9-10	Function	Description
OFF-OFF	OGI ve CL	OGI çıkışı (terminal 9) Açık Kapı Göstergesi işlevini üstlenir: kapalıyken kapalı, kapanırken hızlı yanıp söner, açarken yavaş yanıp söner, açıkken sürekli yanar. CL çıkışı (terminal 8), Aydınlatma ışığı fonksiyonunu üstlenir: manevranın tüm süresi boyunca ve ardından 1 dakika boyunca sürekli açık kalır.
ON-OFF	Tek yönlü trafik lambası CL	OGI çıkışı (terminal 9) bir tek yönlü trafik ışığının işlevini üstlenir: bu modda yeşil bir ışık uygulanabilir Işık kapalı: Kolun kapalı veya kapanıyor olduğunu gösterir. Işık açık: Kolun açık veya açılıyor olduğunu gösterir.. CL çıkışı (terminal 8), Aydınlatma ışığı fonksiyonunu üstlenir: manevranın tüm süresi boyunca ve ardından 1 dakika boyunca sürekli açık kalır.
OFF-ON	Alternatif trafik lambası	çift yönlü araç akışının bariyer mekanizmasının kontrollü geçişi kullanılarak yönetilmesi fonksiyonu .Her bir trafik yönü için farklı bir açılma kontrollü ayarlanabilmektedir: SBS (step-by-step:Adım adım) giriş için, sbs2 (giriş açık) çıkış için Kırmızı ve yeşil sinyalli 2 trafik ışığı kurulmalı ve OGI(klemens 9) ve CL (klemens 8 ) çıkışlarına bağlanmalıdır: SBS kontrollü ile OGI çıkışı aktive olur: Yeşil ışık giriş kırmızı ışık çıkış SBS2 kontrolü ile CL çıkışı aktive olur: yeşil ışık çıkış Kırmızı ışık giriş Işık yanmaması bariyerin kolunun kapalı olduğunu gösterir. Yeşil ışık bariyerin kolunun açık olduğunu ve yolun müsait olduğunu gösterir Kırmızı ışık Bariyer kolunun açık ama yolun müsait olmadığını gösterir kırmızı ve yeşil ışığın aynı anda yanması bariyerin kapanmakta olduğunu gösterir. OGI ve CL çıkışları 24 Vc(çıkış başına maximum 10 W ) lambaları kontrol edebilir.
ON-ON	Oview (Kırmızı Yeşil trafik lambası)	Oview tarafından tanımlanan fonksiyon. Kırmızı / yeşil trafik ışığı <b>Yeşil trafik ışığı : Kol açıldığında ve açık beklediği sürece yanar : ( klemens 9)</b> <b>Kırmızı trafik ışığı :Kol kapalıyken yanar (klemens 8 )</b>
Switch 11	Function	Description
ON	Deşarj	Bu fonksiyonun zaman süresi Oview üzerinden yapılmaktadır. Hem açılma hem de kapanma için yapılabilir.
OFF		Deşarj aktif değildir.
Switch 12	Function	Description
ON	Oview (Photo Test)	Bu fonksiyon aktif edilince 7 numaralı klemens fototest çıkışı haline gelir. COM olarak kullanılmaz.
OFF		7 Nolu klemens COM olarak kullanılır.

# Kumanda Tanıtılması ve Silinmesi

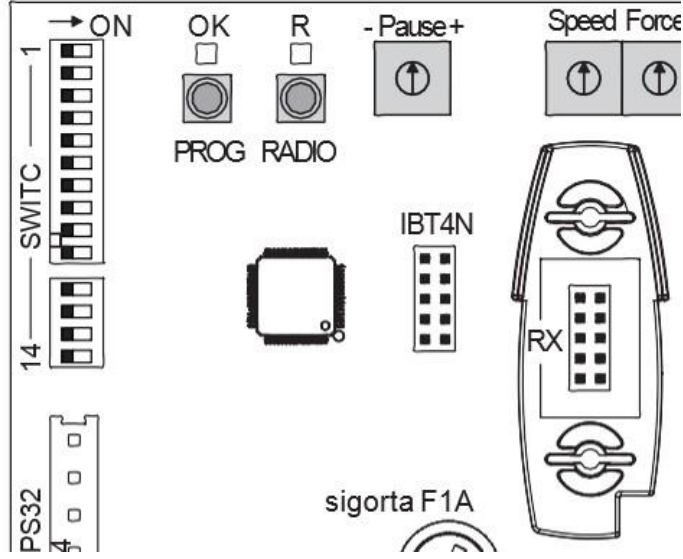

Kart üzerinde kendi alıcısı ( Radio R ) mevcuttur.

## Kumanda Tanıtılması;

- 1- Kart üzerindeki ( Radio) R butona bas çek. üzerindeki LED in yanmasını beklemeyin)
- 2- Kumandanın istenilen butonuna 5 saniye kadar basılı tut.
- 3- Kumandadan 5 saniye sonra elini çek üstündeki Led'in sönmesini bekleyin.

## Kumanda Alıcısının Silinmesi;

Kart üzerindeki ( Radio) R butona basılı tutun.

- 1- Üzerindeki LED yanacak ve sönecek
  - 2- LED yanıp sönmeye başlayacak
    - 5. kez yanmasını gördüğünüzde elinizi çekin. (Sönmesini beklemeyin)
- \* İşlemi doğru tamamlanırsa alıcı üstündeki LED hızlı bir şekilde flaş yapacaktır .
- \* **Alıcının bütün hafızası silinir.**



# SENKRONİZE BAĞLANTI

## MASTER

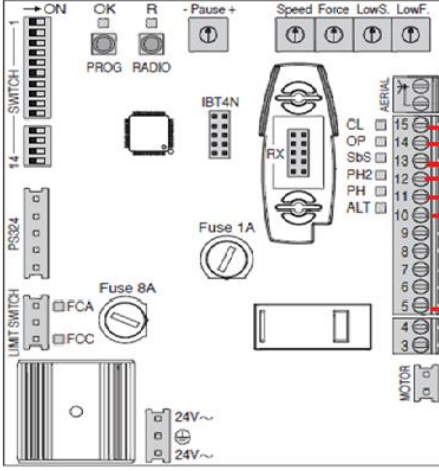

6-10-12 köprü atılacak

## SLAVE

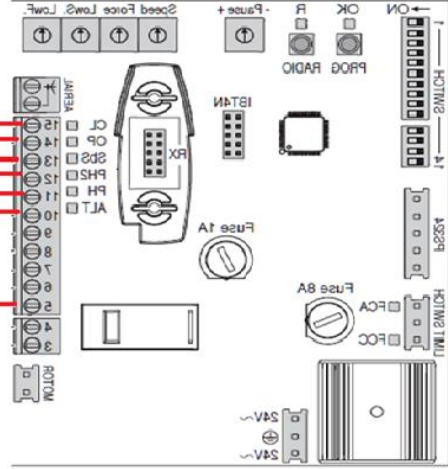

6-10 köprü atılacak